

- Angebot Bestellung
 (vorbehaltlich einer techn. Prüfung)
- Montage Montage inkl. Demontage

Datum _____
 Aufmaßnehmer _____
 Kundennr. _____
 Kundenname _____

Kommission _____
 Straße _____
 PLZ, Ort _____
 Etage _____ Aufzug ja nein
 Telefonnr. _____

Anmerkungen

Sonderbohrung ja nein

Produktfamilie _____
 Typ _____
 Profilarbe _____
 Glas _____

DualPlus Glasbeschichtung ohne Beschichtung

Griffart _____
 Produkthöhe _____

Türanschlag links rechts
 Anschlag Seitenwand links rechts
 Türöffnung nach außen nach innen & außen

Montage Glasmitte Profilaußenkante
 Profillinne-
 kante Wannemontage

Badewannenseitenwand überlapp. auf Wanne

Wannenrandbreite _____

Eckmontage links

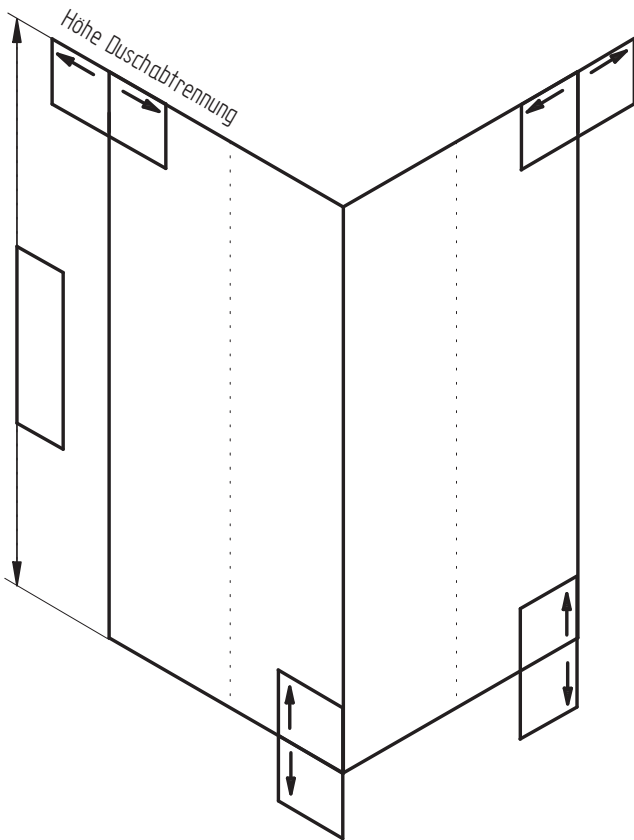

Handskizze

Anlagen ja

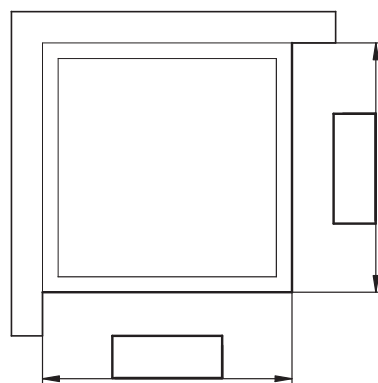
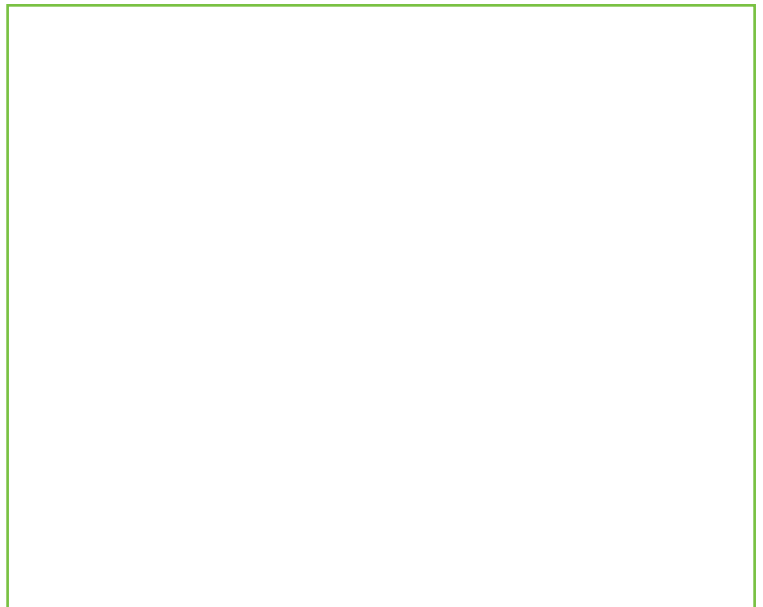

Alle Maßangaben in „mm“ und ohne Kommastellen

- Angebot Bestellung
 (vorbehaltlich einer techn. Prüfung)
- Montage Montage inkl. Demontage

Datum _____
 Aufmaßnehmer _____
 Kundennr. _____
 Kundenname _____

Kommission _____
 Straße _____
 PLZ, Ort _____
 Etage _____ Aufzug ja nein
 Telefonnr. _____

Anmerkungen

Sonderbohrung ja nein

Produktfamilie _____
 Typ _____
 Profilarbe _____
 Glas _____

DualPlus Glasbeschichtung ohne Beschichtung

Griffart _____
 Produkthöhe _____

Türanschlag links rechts
 Anschlag Seitenwand links rechts
 Türöffnung nach außen nach innen & außen

Montage Glasmitte Profilaußenkante
 Profillinne- Wannemontage
 kante

Badewannenseitenwand überlapp. auf Wanne

Wannenrandbreite _____

Eckmontage rechts

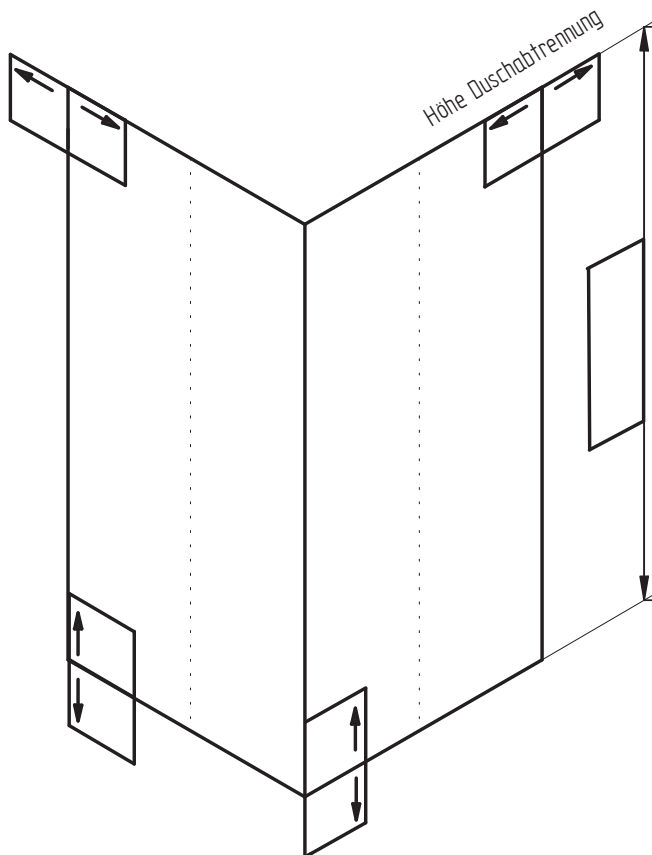

Handskizze

Anlagen ja

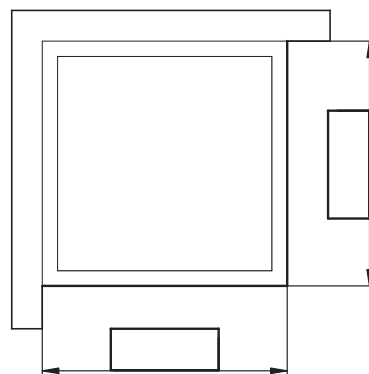

Alle Maßangaben in „mm“ und ohne Kommastellen

- Angebot Bestellung
 (vorbehaltlich einer techn. Prüfung)
- Montage Montage inkl. Demontage

Datum _____
 Aufmaßnehmer _____
 Kundennr. _____
 Kundenname _____

Kommission _____
 Straße _____
 PLZ, Ort _____
 Etage _____ Aufzug ja nein
 Telefonnr. _____

Anmerkungen

Sonderbohrung ja nein

Produktfamilie _____
 Typ _____
 Profillarfarbe _____
 Glas _____

DualPlus Glasbeschichtung ohne Beschichtung

Griffart _____
 Produkthöhe _____

Türanschlag links rechts
 Anschlag Seitenwand links rechts
 Türöffnung nach außen nach innen & außen

Montage Glasmitte Profilaußenkante
 Profillinne Wannentmontage

Badewannenseitenwand überlapp. auf Wanne

Wannenrandbreite _____

Eckmontage unter Dachschräge
 Anschlag links

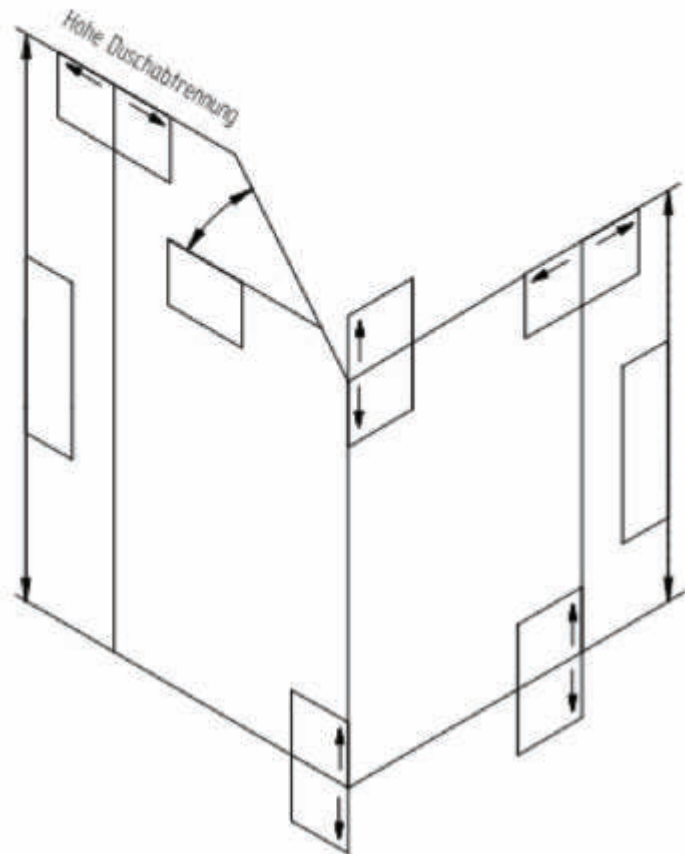

Handskizze Anlagen ja

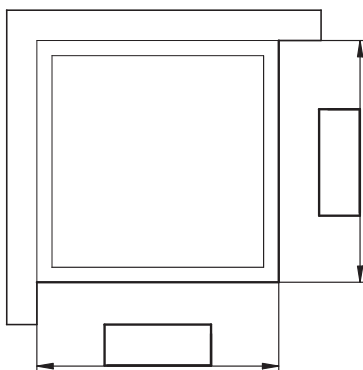
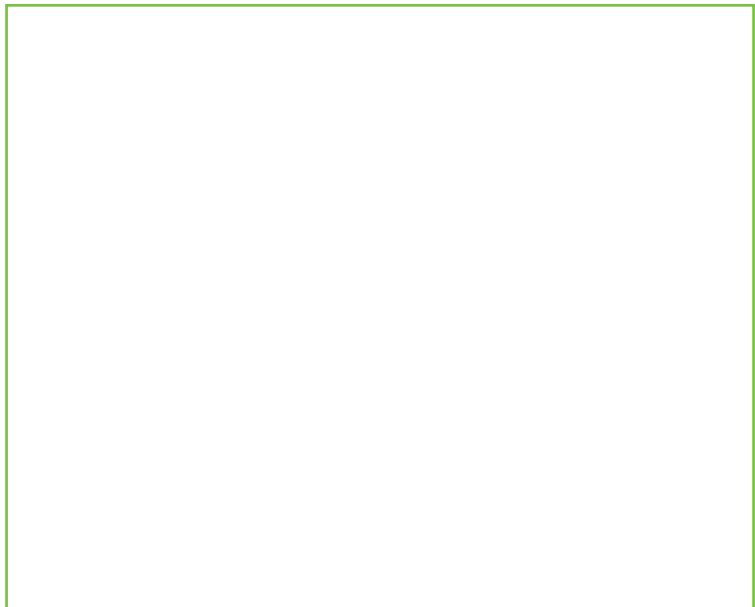

Alle Maßangaben in „mm“ und ohne Kommastellen

- Angebot Bestellung
 (vorbehaltlich einer techn. Prüfung)
- Montage Montage inkl. Demontage

Datum _____
 Aufmaßnehmer _____
 Kundennr. _____
 Kundenname _____

Kommission _____
 Straße _____
 PLZ, Ort _____
 Etage _____ Aufzug ja nein
 Telefonnr. _____

Anmerkungen

Sonderbohrung ja nein

Produktfamilie _____
 Typ _____
 Profilarbe _____
 Glas _____

DualPlus Glasbeschichtung ohne Beschichtung

Griffart _____
 Produkthöhe _____

Türanschlag links rechts
 Anschlag Seitenwand links rechts
 Türöffnung nach außen nach innen & außen

Montage Glasmitte Profilaußenkante
 Profillinne- Wannemontage
 kante

Badewannenseitenwand überlapp. auf Wanne

Wannenrandbreite _____

Eckmontage unter Dachschräge
 Anschlag rechts

Handskizze Anlagen ja

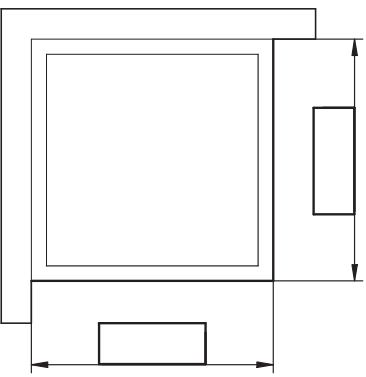
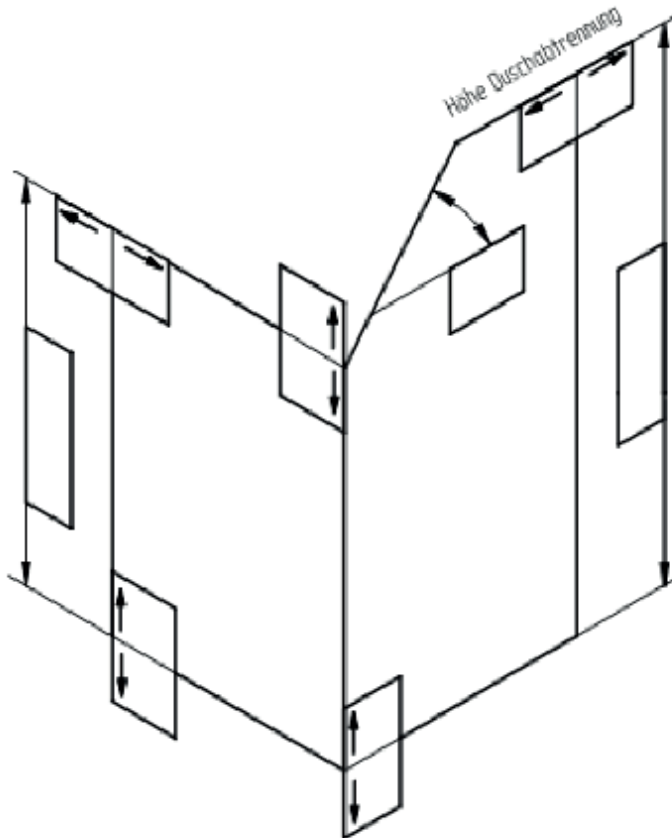

Alle Maßangaben in „mm“ und ohne Kommastellen

- Angebot Bestellung
 (vorbehaltlich einer techn. Prüfung)
- Montage Montage inkl. Demontage

Datum _____
 Aufmaßnehmer _____
 Kundennr. _____
 Kundenname _____

Kommission _____
 Straße _____
 PLZ, Ort _____
 Etage _____ Aufzug ja nein
 Telefonnr. _____

Anmerkungen

Sonderbohrung ja nein

Produktfamilie _____
 Typ _____
 Profilarbe _____
 Glas _____
 DualPlus Glasbeschichtung ohne Beschichtung

Griffart _____
 Produkthöhe _____

Türanschlag links rechts
 Anschlag Seitenwand links rechts
 Türöffnung nach außen nach innen & außen

Montage Glasmitte Profilaußenkante
 Profillinne- Wannemontage
 kante

Badewannenseitenwand überlapp. auf Wanne

Wannenrandbreite _____

Eckmontage mit Dachschräge links

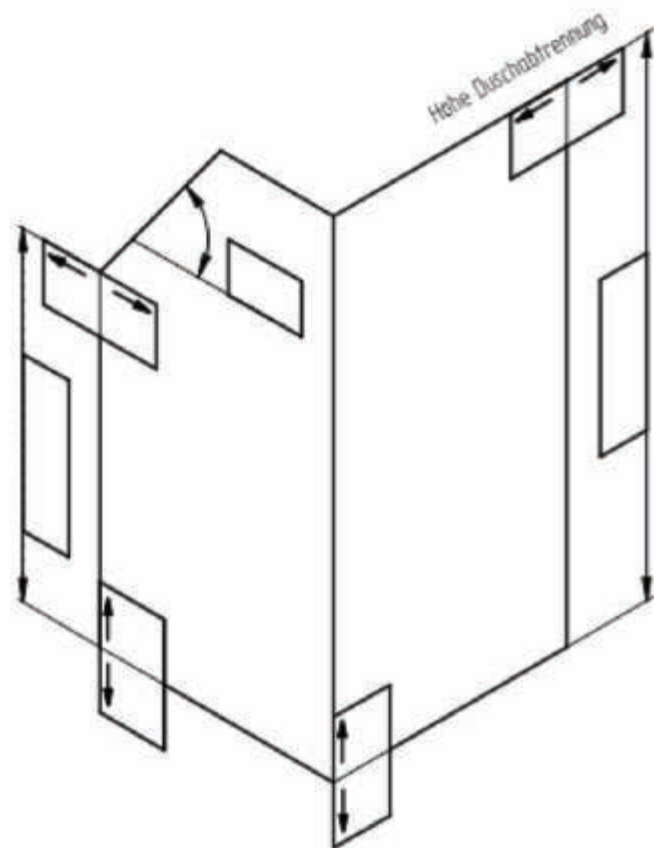

Handskizze

Anlagen ja

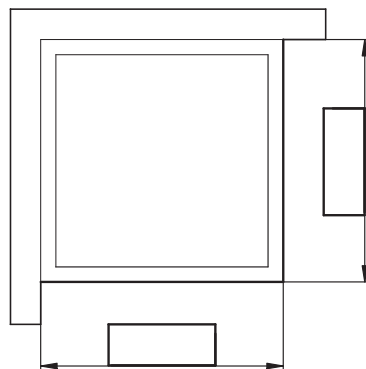
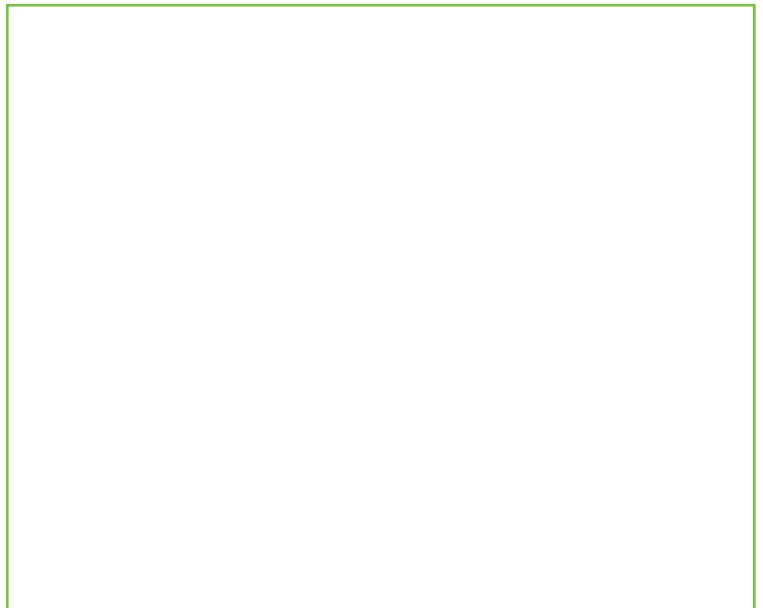

Alle Maßangaben in „mm“ und ohne Kommastellen

- Angebot Bestellung
 (vorbehaltlich einer techn. Prüfung)
- Montage Montage inkl. Demontage

Datum _____
 Aufmaßnehmer _____
 Kundennr. _____
 Kundenname _____

Kommission _____
 Straße _____
 PLZ, Ort _____
 Etage _____ Aufzug ja nein
 Telefonnr. _____

Anmerkungen

Sonderbohrung ja nein

Produktfamilie _____
 Typ _____
 Profillarfarbe _____
 Glas _____

DualPlus Glasbeschichtung ohne Beschichtung

Griffart _____
 Produkthöhe _____

Türanschlag links rechts
 Anschlag Seitenwand links rechts
 Türöffnung nach außen nach innen & außen

Montage Glasmitte Profilaußenkante
 Profillinne-kante Wannemontage

Badewannenseitenwand überlapp. auf Wanne

Wannenrandbreite _____

Eckmontage mit Dachschräge rechts

Handskizze Anlagen ja

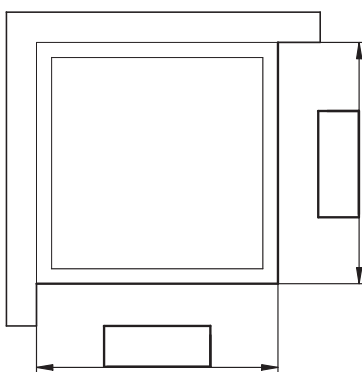
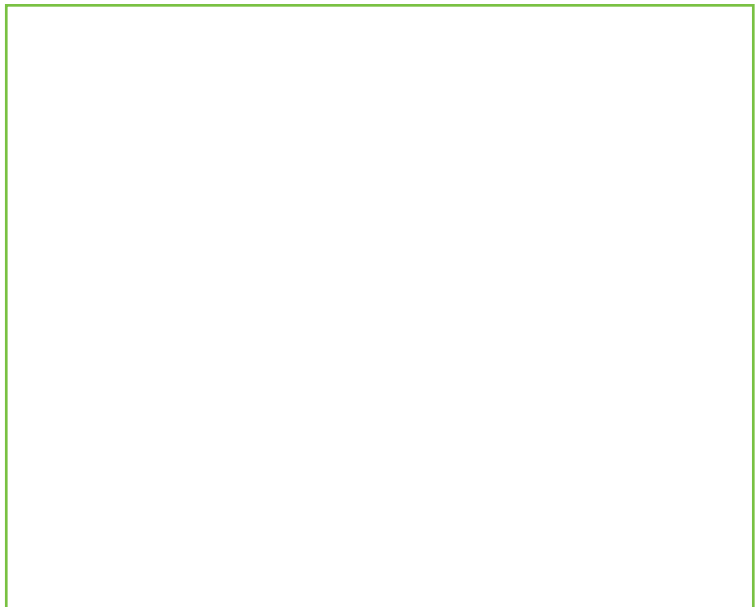
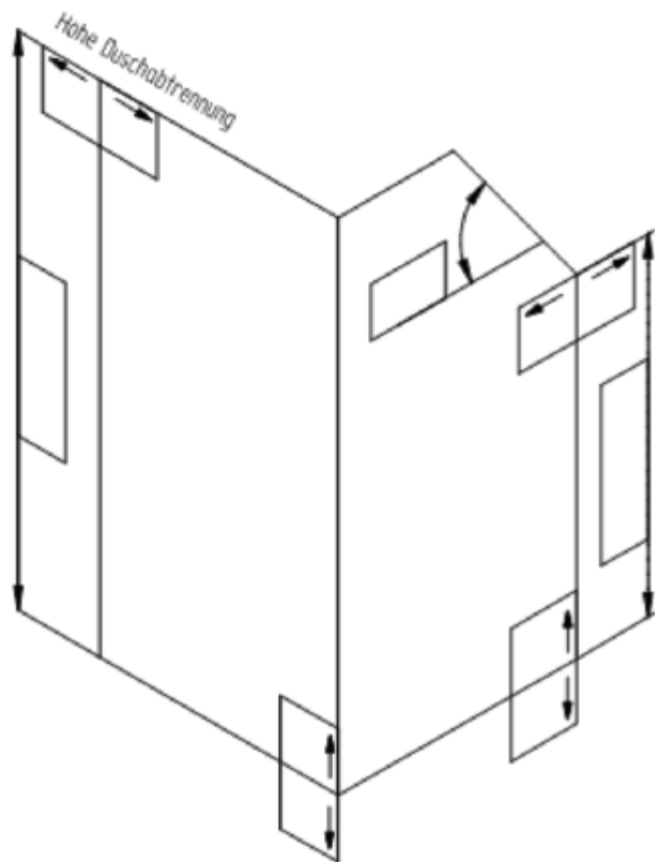

Alle Maßangaben in „mm“ und ohne Kommastellen

- Angebot
- Bestellung (vorbehaltlich einer techn. Prüfung)
- Montage
- Montage inkl. Demontage

Datum _____
 Aufmaßnehmer _____
 Kundennr. _____
 Kundenname _____

Kommission _____
 Straße _____
 PLZ, Ort _____
 Etage _____ Aufzug ja nein
 Telefonnr. _____

Anmerkungen

Sonderbohrung ja nein

Produktfamilie _____

Typ _____

Profilfarbe _____

Glas _____

- DualPlus
- Glasbeschichtung
- ohne Beschichtung

Griffart _____

Produkthöhe _____

Türanschlag links rechts

Anschlag Seitenwand links rechts

Türöffnung nach außen nach innen & außen

Montage Glasmitte Profilaußenkante

Profillinne Wannenmontage

Badwannenseitenwand überlapp. auf Wanne

Wannenrandbreite _____

Eckmontage mit verkürzter
Seitenwand

Handskizze

Anlagen ja

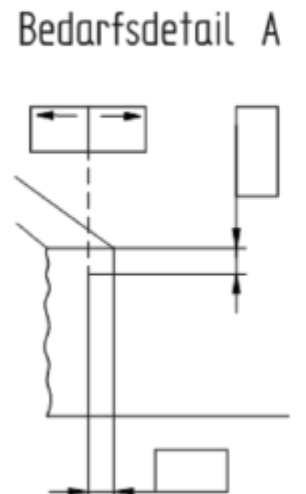
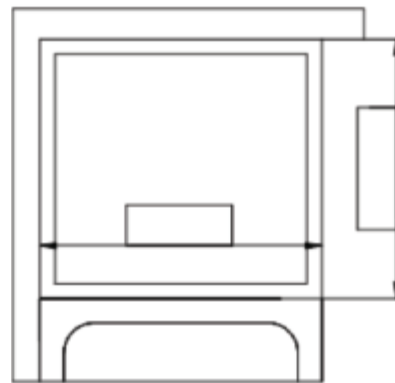
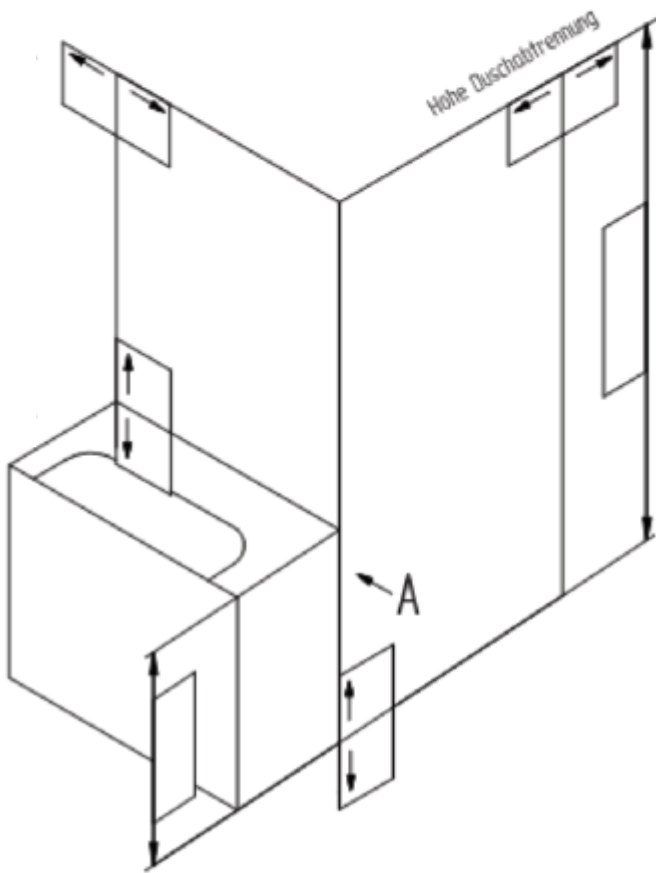
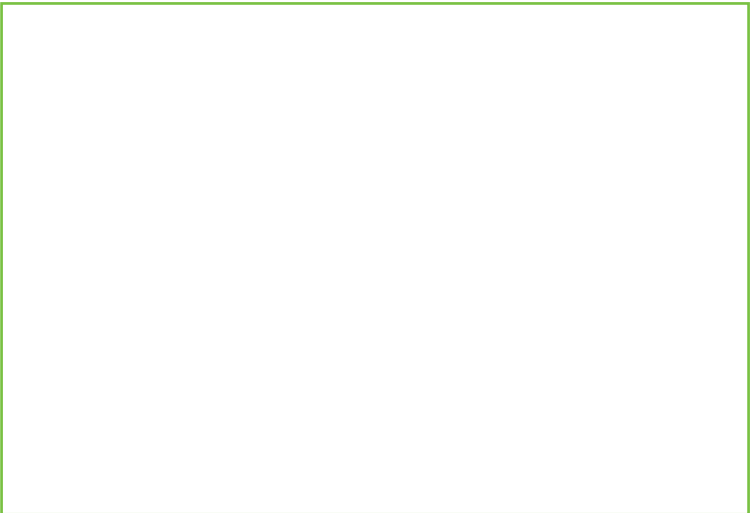

Alle Maßangaben in „mm“ und ohne Kommastellen

- Angebot Bestellung
 (vorbehaltlich einer techn. Prüfung)
- Montage Montage inkl. Demontage

Datum _____
 Aufmaßnehmer _____
 Kundennr. _____
 Kundenname _____

Kommission _____
 Straße _____
 PLZ, Ort _____
 Etage _____ Aufzug ja nein
 Telefonnr. _____

Anmerkungen

Sonderbohrung ja nein

Produktfamilie _____
 Typ _____
 Profillarfarbe _____
 Glas _____

DualPlus Glasbeschichtung ohne Beschichtung

Griffart _____
 Produkthöhe _____

Türanschlag links rechts
 Anschlag Seitenwand links rechts
 Türöffnung nach außen nach innen & außen

Montage Glasmitte Profilaußenkante
 Profillinne-kante Wannenmontage

Badewannenseitenwand überlapp. auf Wanne
 Wannenrandbreite _____

Eckmontage mit verkürzter
 Seitenwand

Handskizze Anlagen ja

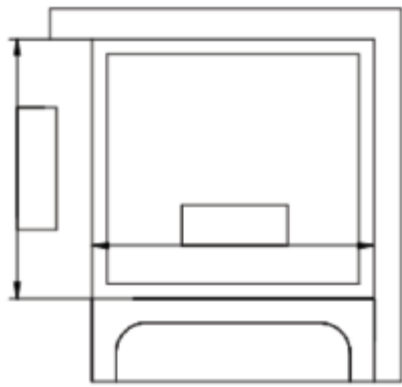
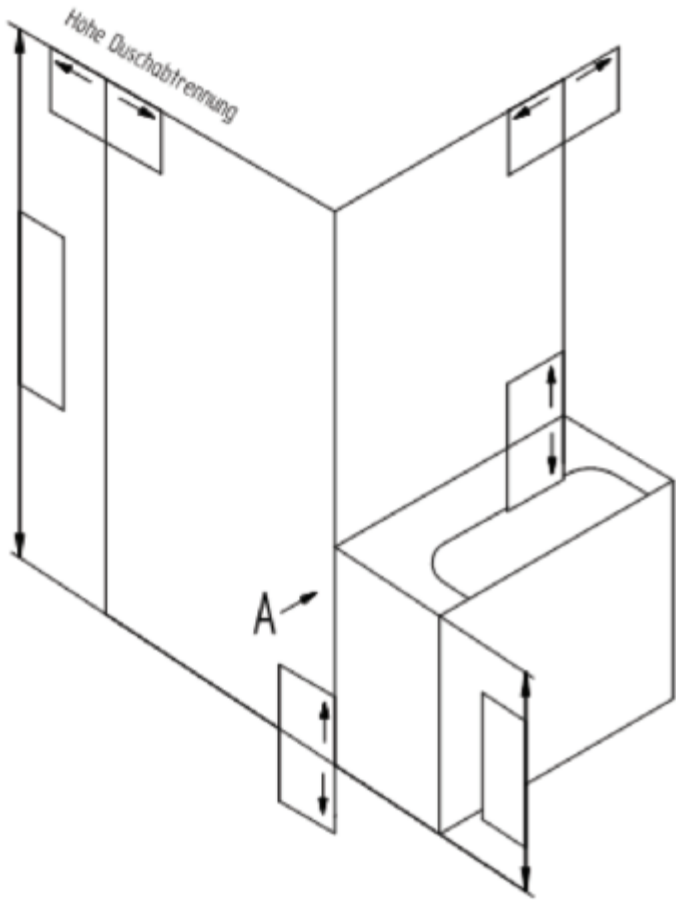

Bedarfsdetail A

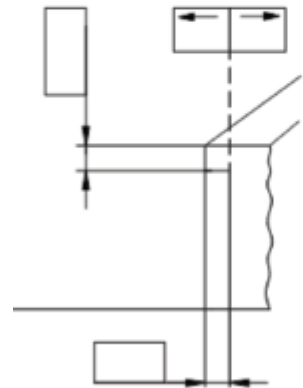

Alle Maßangaben in „mm“ und ohne Kommastellen

- Angebot Bestellung
(vorbehaltlich einer techn. Prüfung)
- Montage Montage inkl. Demontage

Datum _____
 Aufmaßnehmer _____
 Kundennr. _____
 Kundenname _____

Kommission _____
 Straße _____
 PLZ, Ort _____
 Etage _____ Aufzug ja nein
 Telefonnr. _____

Anmerkungen

Sonderbohrung ja nein

Produktfamilie _____
 Typ _____
 Profillarfarbe _____
 Glas _____
 DualPlus Glasbeschichtung ohne Beschichtung
 Griffart _____
 Produkthöhe _____
 Türanschlag links rechts
 Anschlag Seitenwand links rechts
 Türöffnung nach außen nach innen & außen
 Montage Glasmitte Profilaußenkante
 Profillinne-kante Wannemontage
 Badewannenseitenwand überlapp. auf Wanne
 Wannrandbreite _____

Eckmontage Seitenwand mit Ausschnitt

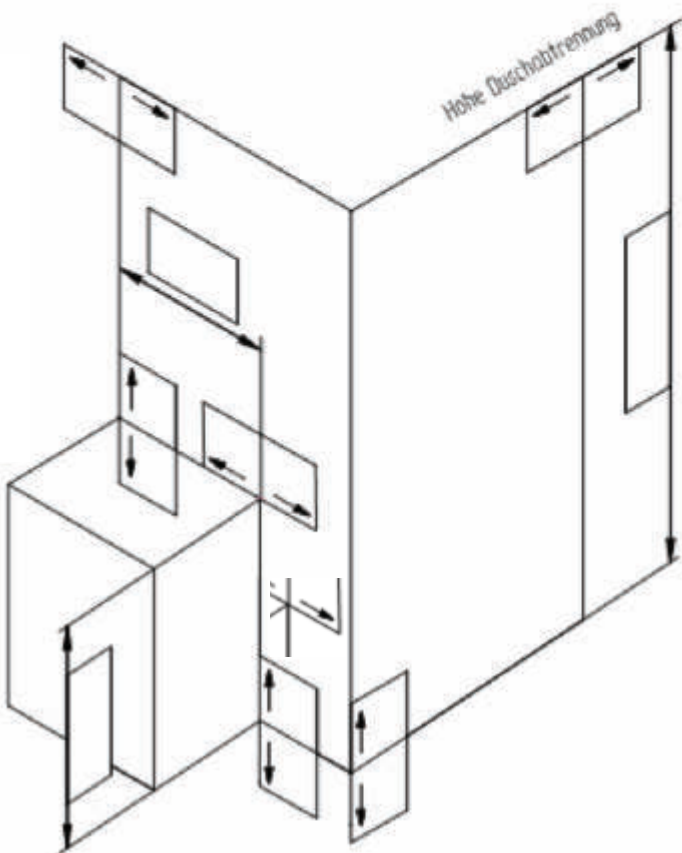

Handskizze Anlagen ja

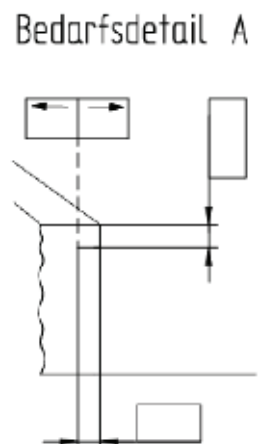
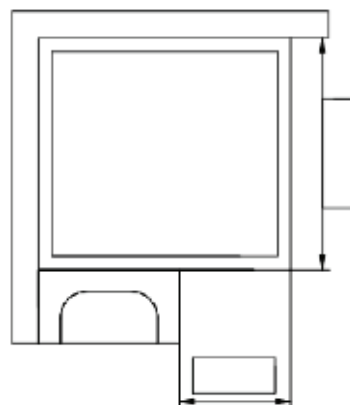
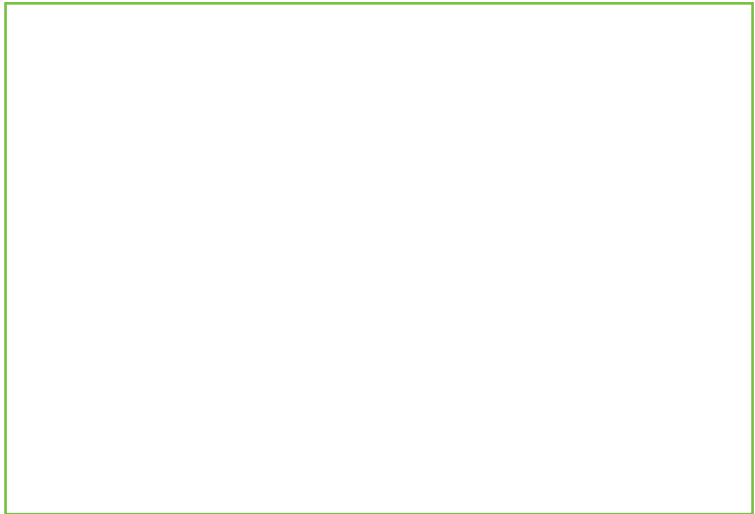

Alle Maßangaben in „mm“ und ohne Kommastellen

- Angebot Bestellung
 (vorbehaltlich einer techn. Prüfung)
- Montage Montage inkl. Demontage

Datum _____
 Aufmaßnehmer _____
 Kundennr. _____
 Kundenname _____

Kommission _____
 Straße _____
 PLZ, Ort _____
 Etage _____ Aufzug ja nein
 Telefonnr. _____

Anmerkungen

Sonderbohrung ja nein

Produktfamilie _____
 Typ _____
 Profillarfarbe _____
 Glas _____

DualPlus Glasbeschichtung ohne Beschichtung

Griffart _____
 Produkthöhe _____

Türanschlag links rechts
 Anschlag Seitenwand links rechts
 Türöffnung nach außen nach innen & außen

Montage Glasmitte Profilaußenkante
 Profillinne- Wannemontage
 kante

Badewannenseitenwand überlapp. auf Wanne

Wannenrandbreite _____

Eckmontage Seitenwand mit Ausschnitt

Handskizze

Anlagen ja

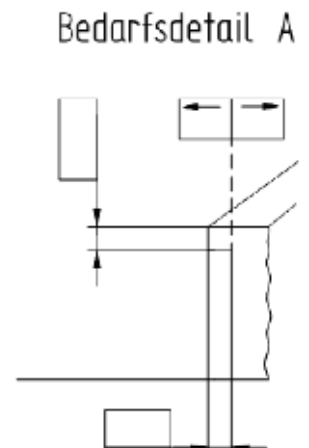
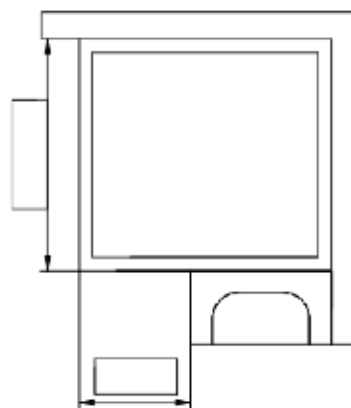
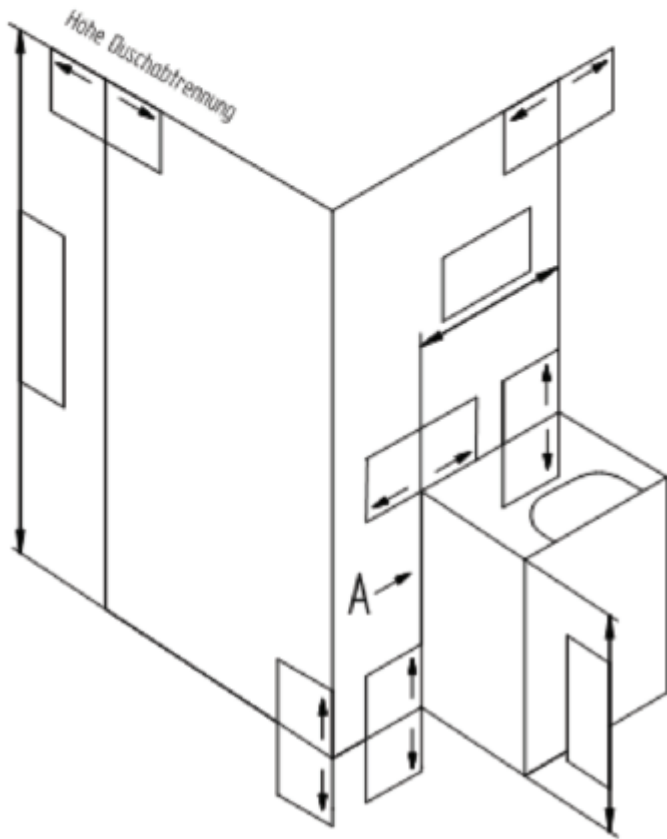
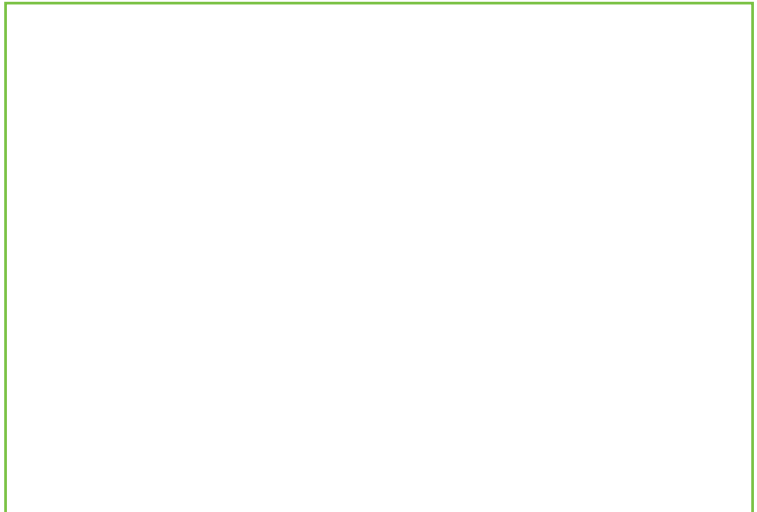

Alle Maßangaben in „mm“ und ohne Kommastellen

- Angebot Bestellung
 (vorbehaltlich einer techn. Prüfung)
- Montage Montage inkl. Demontage

Datum _____
 Aufmaßnehmer _____
 Kundennr. _____
 Kundenname _____

Kommission _____
 Straße _____
 PLZ, Ort _____
 Etage _____ Aufzug ja nein
 Telefonnr. _____

Anmerkungen

Sonderbohrung ja nein

Produktfamilie _____
 Typ _____
 Profilarbe _____
 Glas _____

DualPlus Glasbeschichtung ohne Beschichtung

Griffart _____
 Produkthöhe _____

Türanschlag links rechts
 Anschlag Seitenwand links rechts
 Türöffnung nach außen nach innen & außen

Montage Glasmitte Profilaußenkante
 Profillinne- Wannemontage
 kante

Badewannenseitenwand überlapp. auf Wanne

Wannenrandbreite _____

Eckmontage Seitenwand mit
 Ausschnitt und durchgehendem Sockel

Handskizze Anlagen ja

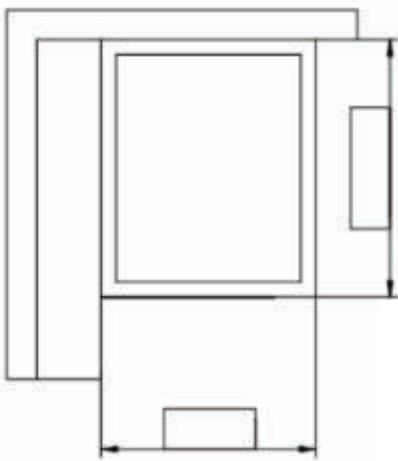
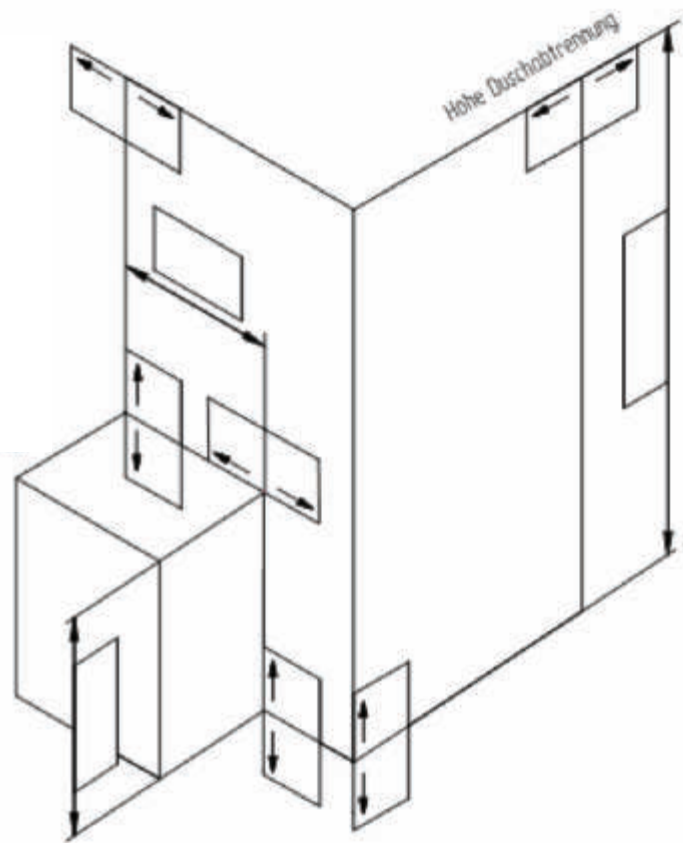

Alle Maßangaben in „mm“ und ohne Kommastellen

- Angebot Bestellung
(vorbehaltlich einer techn. Prüfung)
- Montage Montage inkl. Demontage

Datum _____
 Aufmaßnehmer _____
 Kundennr. _____
 Kundenname _____

Kommission _____
 Straße _____
 PLZ, Ort _____
 Etage _____ Aufzug ja nein
 Telefonnr. _____

Anmerkungen

Sonderbohrung ja nein

Produktfamilie _____
 Typ _____
 Profillarfarbe _____
 Glas _____
 DualPlus Glasbeschichtung ohne Beschichtung
 Griffart _____
 Produkthöhe _____
 Türanschlag links rechts
 Anschlag Seitenwand links rechts
 Türöffnung nach außen nach innen & außen
 Montage Glasmitte Profilaußenkante
 Profillinne-kante Wannenmontage
 Badewannenseitenwand überlapp. auf Wanne
 Wannenrandbreite _____

Eckmontage Seitenwand mit Ausschnitt und durchgehendem Sockel

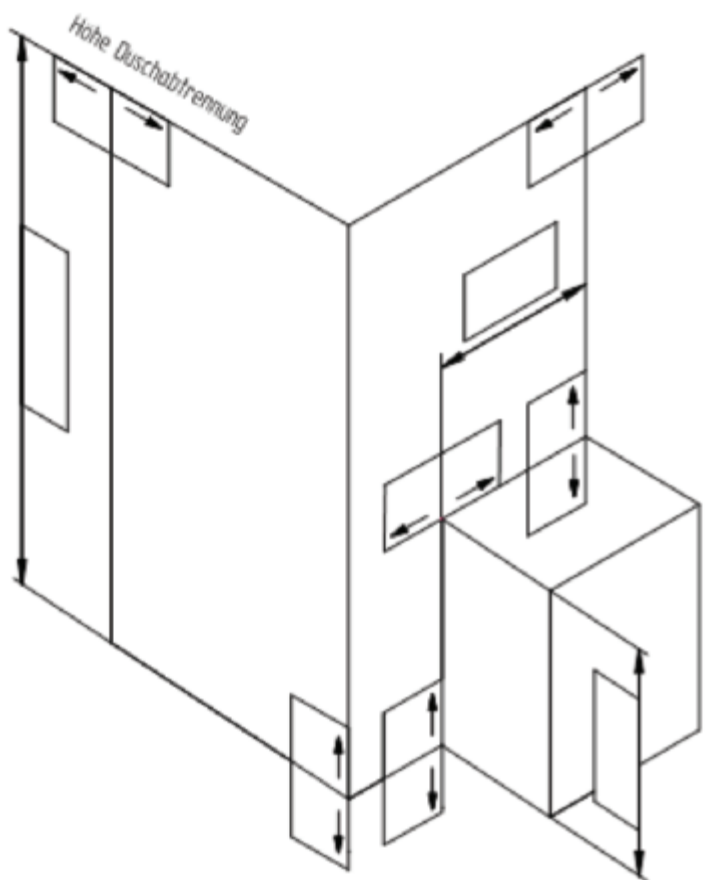

Handskizze Anlagen ja

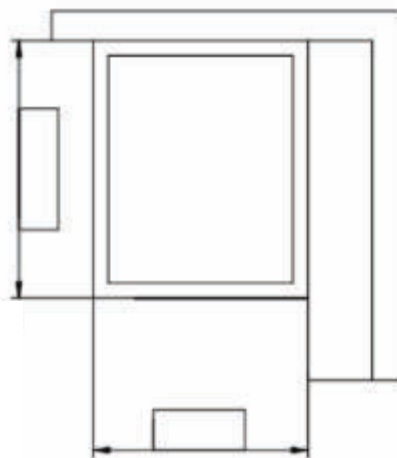

Alle Maßangaben in „mm“ und ohne Kommastellen